

平成27年度 第70回国民体育大会埼玉県予選会(成年男子・女子の部)

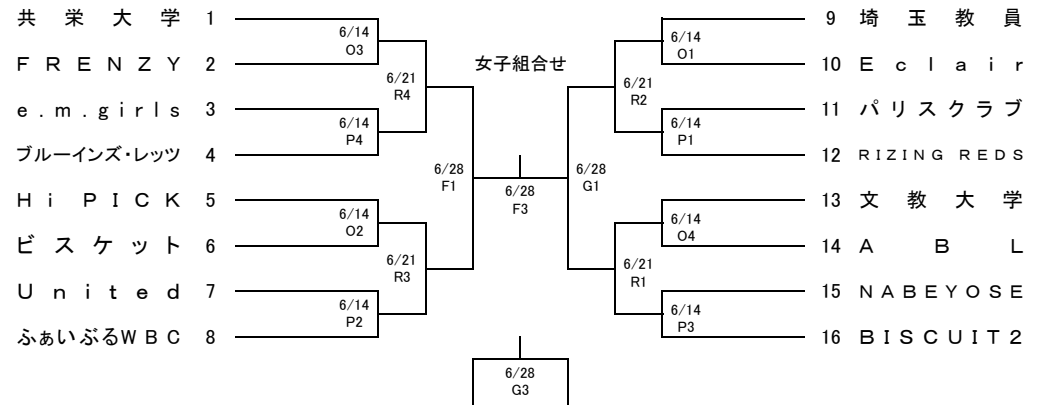
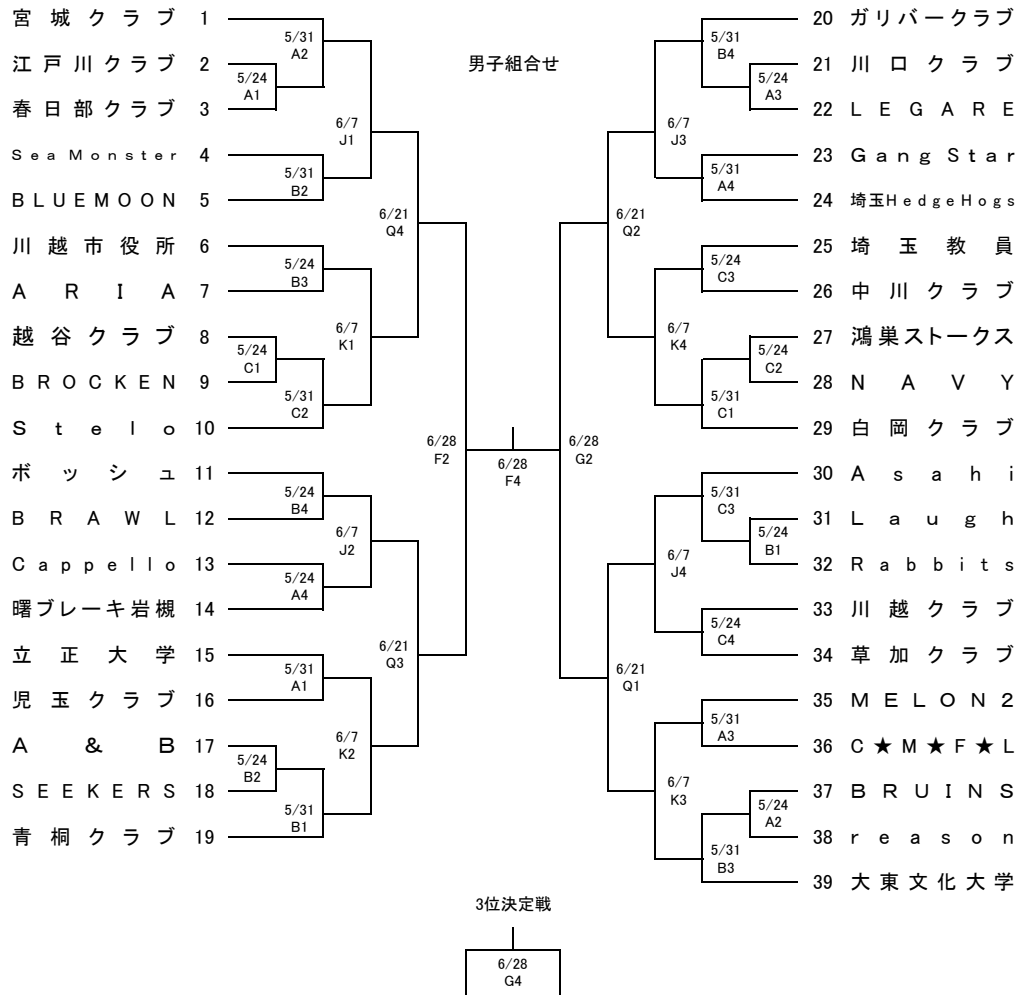

月日	会場	略号
5月24日	上尾運動公園	A,B,C
5月31日	上尾運動公園	A,B,C
6月7日	羽生市体育館	J,K,L
6月14日	越谷市立西体育館	O,P
6月21日	児玉エコーピア	Q,R
6月28日	鴻巣市立総合体育館	F,G

試合	開始時刻
第1試合	9:30
第2試合	11:00
第3試合	12:30
第4試合	14:00

<競技上の注意事項>

- 第1試合のオフィシャルは第2試合の両チームで担当し、トーナメント表に書かれた数字の**若番がオフィシャル、後番がコート係とする。**
(オフィシャル、コート係に選れた場合は、自チームの試合を没収試合とする。)
- 第2試合以降は前の試合の負けチームが全て担当し、試合後速やかに準備を行う。
- ユニフォームは、原則として組合せ表番号の若いチームが淡色(白)を着用する。
- ベンチはチーム関係者5名、選手15名以内の合計20名以内とする。
- 前の試合のハーフタイムは、3分前の合図まで練習しても良い。
- 会場(体育館内)は、“土足禁止”外での練習は、別の靴(外履き)を使用すること。
- 貴重品は、各チームで責任をもって保管する(管理)すること。
- メンバー表は、前の試合のハーフタイムまでにスコアシートに記入すること。
- 試合フロアでは、絶対に着替えを行わないこと。
- 各チーム代表者は体育館に到着次第、ゴミ袋をコート責任者から受け取る。
試合後、チームから出たゴミだけではなく、周りのゴミ(例えばギャラリ座席、更衣室、トイレなど)にあるゴミも収集し、持ち帰るようにする。
- フロア内ペットボトル持ち込み禁止!
- 各体育館使用規則、大会競技要綱に従うこと。